

520 mm

1ª DOBRA

# Deca

Gabarito de corte  
Cutting template  
Plantilla de corte

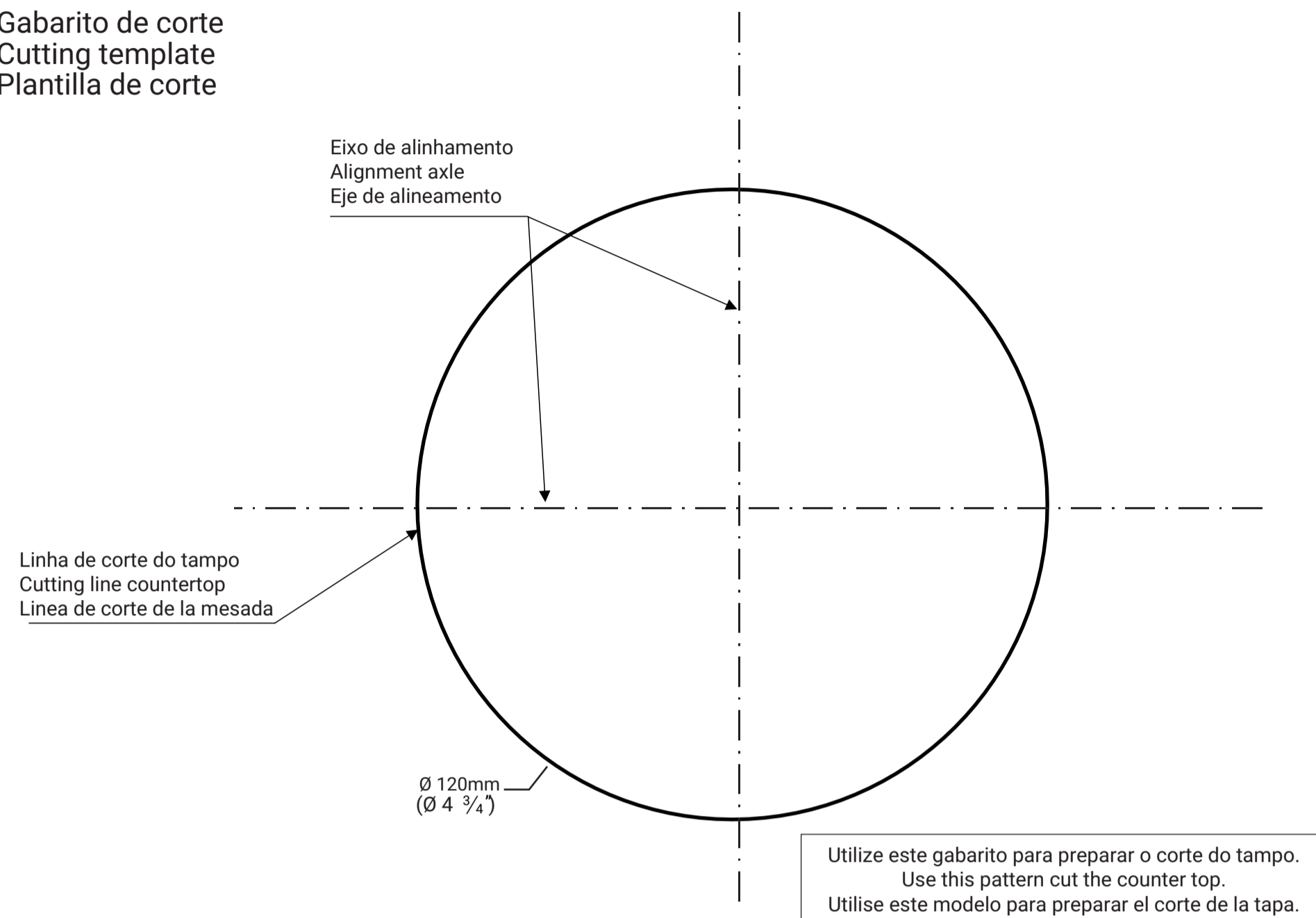

COMPOSIÇÃO BÁSICA/ BASIC COMPOSITION/ COMPOSICIÓN BÁSICA

LOUÇA: ARGILA, FELDSPATO, CAULIM, VIDRADOS E CORANTES INORGÂNICOS.

CHINA: CLAY, FELDSPAR, KAOLIN, GLAZES AND INORGANIC DYES.

LAVABO: ARCILLA, FELDSPATO, CAOLÍN, VIDRIADOS Y COLORANTES INORGÂNICOS.



512 mm

## VÁLVULA OCULTA

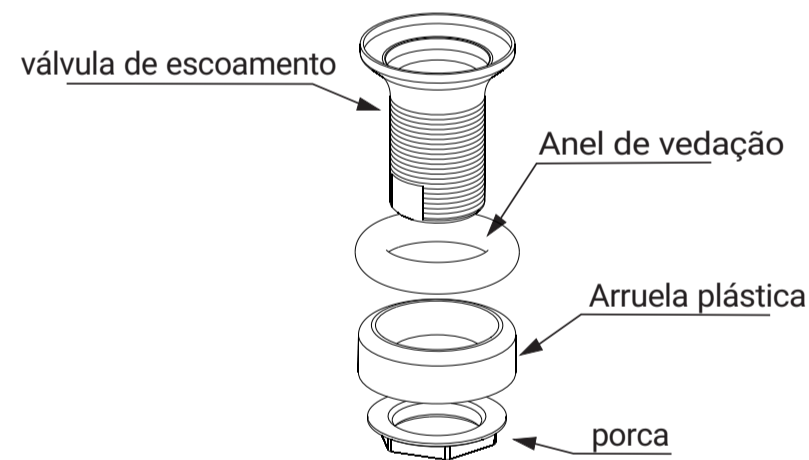

## ATENÇÃO/ ATTENTION/ ATENCIÓN:

- Nunca apoie a área esmaltada da louça sobre superfícies abrasivas.
- Never rest the glazed portion of the china over abrasive surfaces.
- Nunca apoiar el área esmaltada del lavatorio sobre superficies abrasivas.
- Se, durante o transporte, manuseio ou instalação, ocorrer algum acidente causando rachaduras ou trincas, a louça deverá ser inutilizada.
- If, during the transportation, handling, or installation, occurs any accident causing cracks or splits, the china should no longer be suitable for used.
- Si durante el transporte o instalación ocurrir algún accidente que cause rajaduras, el lavatorio deberá ser inutilizado.

A Deca se reserva o direito de alterar este produto, sem prévio aviso.  
Deca reserves the right to change this product without previous notice.  
Deca se reserva el derecho de alterar el producto sin aviso previo.

MANUTENÇÃO E CONSERVAÇÃO/ MAINTENANCE AND CONSERVATION/ MANTENIMIENTO Y CONSERVACIÓN

LIMPEZA DO ACABAMENTO: LIMPE APENAS COM PAÑO MACIO, ÁGUA E SABÃO NEUTRO. NÃO USE PALHA DE AÇO, SAPÓLIO OU PRODUTOS QUÍMICOS.  
FINISH SURFACE CLEANING: CLEAN WITH A SMOOTH CLOTH, WATER, AND NEUTRAL SOAP ONLY. DO NOT USE STEEL WOOL, SCOURING POWDER, OR CHEMICAL PRODUCTS.  
LIMPIEZA: LIMPIAR CON UN PAÑO SUAVE, AGUA Y JABÓN NEUTRO. NO USAR ESPONJA DE ACERO, ABRASIVOS U OTROS PRODUCTOS QUÍMICOS.

## Certificado de Garantia

Os metais e louças sanitários DECA, produzidos dentro dos mais avançados padrões de tecnologia e qualidade, incorporando a experiência e a tradição de mais de meio século, são garantidos durante 10 anos, a partir da data de aquisição, comprovada mediante apresentação da nota fiscal de compra. Adicionalmente a garantia de 10 anos, a DECA oferece a cobertura dos custos de mão de obra dos serviços executados pela rede de Serviço Autorizado DECA, durante o primeiro ano de vigência desta garantia. Esta garantia aplica-se exclusivamente a produtos adquiridos a partir de 1995, sendo que a responsabilidade do fabricante restringe-se unicamente ao produto.

A presente garantia não será aplicada nas seguintes situações:  
- Danos sofridos pelo produto em consequência de quedas acidentais, maus tratos, manuseio inadequado, instalação incorreta e erros de especificação;  
- Danos causados aos acabamentos por limpeza inadequada (produtos químicos, solventes, abrasivos do tipo saponáceo, palha de aço, esponja dupla face);  
- Peças que apresentem desgaste natural pelo uso regular, tais como: vedantes, gaxetas, anéis de vedação, guarnições, cunhas, mecanismos de vedação;  
- Produtos que foram reparados por pessoas não autorizadas pelo Serviço Autorizado DECA;

- Aplicação de peças não originais ou inadequadas, ou ainda adaptação de peças adicionais sem autorização prévia do fabricante;  
- Produtos instalados em locais onde a água é considerada não potável ou contenha impurezas e substâncias estranhas à mesma, que ocasionem o mau funcionamento do produto;  
- Objetos estranhos no interior do produto que prejudiquem ou impossibilitem o seu funcionamento;  
- Produtos instalados para USO PÚBLICO, que terão os períodos de garantia reduzidos em 50%.  
Ocorrendo eventual necessidade de manutenção em seu produto, utilize a rede de Postos de Serviço Autorizado DECA, ou contate nossos outros serviços para quaisquer esclarecimentos. Este Certificado é válido em todo o Território Nacional.

## Dexco

Escritório Comercial: Rua Comendador Souza, 57. CEP 05037-090. São Paulo, SP. Fone: 55 (11) 3874-1600.  
LJ: Avenida Antonio Frederico Ozanan, 11900. CEP 13213-030. Jundiaí, SP. CNPJ: 97.387.181/0022-71. IE: 407.489.356.119.  
LR: Tronco Distribuidor. Rodovia Norte, km 01, s/n°. CEP 54590-000. Cabo de Santo Agostinho, PE. CNPJ: 97.837.171/0029-48. IE: 39.963.284.  
LP: Rua José Antonio Ferreira de Miranda, 1457. CEP 58082-797. João Pessoa, PB. CNPJ: 97.837.181/0039-10. IE: 161.761.720.  
LQ: Rodovia Presidente Dutra, km 197. CEP 26373-320. Queimados, RJ. CNPJ: 97.837.181/0032-43. IE: 79.087.041.  
Indústria Brasileira.

Atendimento ao Consumidor  
Serviço de Cliente / Customer Care  
**0800 011 7073**  
atendimento.sac@dexco.com.br

Este produto foi desenvolvido a partir de processos que buscam racionalizar o consumo de energia, água e matéria-prima. Ao instalá-lo e mantê-lo de forma correta, você contribui com a conservação dos recursos naturais do planeta. No momento de descarte, observe as regras da sua localidade. A Dexco reafirma por meio de seus produtos seu compromisso com a saúde e bem-estar de seus consumidores.

SELO  
FSC

L.11040.VO - L.12040.VO

Cuba de Apoio  
Superpose Lavatory  
Bacha de Apoyo

## INSTRUÇÕES DE INSTALAÇÃO PARA CUBA

INSTRUCTIONS FOR THE INSTALLATION OF LAVATORY INSTRUCCIONES PARA LA INSTALACIÓN DE LA BACHA

- Colocar a cuba sobre o tampo, posicioná-la no local desejado p/ instalação, levando em consideração as dimensões da torneira e sifão que serão utilizados. Traçar no tampo uma linha de centro, no sentido longitudinal e no sentido transversal e traçar a linha de corte do tampo paralela a linha de centro a 80mm (conforme fig. 1).

Place the sink on the top of the basin cabinet; put it in the desired position for installation, taking into consideration the distances of the tap and the syphon that will be used. Draw a line to the centerline of the sink and further up to the cabinet top and trace the cutting line of the worktop parallel to the center line at 80mm (according to fig. 1).

Coloque la cuba encima de la tapa, ubicándola en la posición deseada para instalar, llevando en cuenta las dimensiones del grifo y sifón que se utilizarán. Marque una línea en el centro de la cuba y aléguela hasta la tapa y trazara la línea de corte de la encimera paralela a la línea central a 80 mm(según fig.1.)

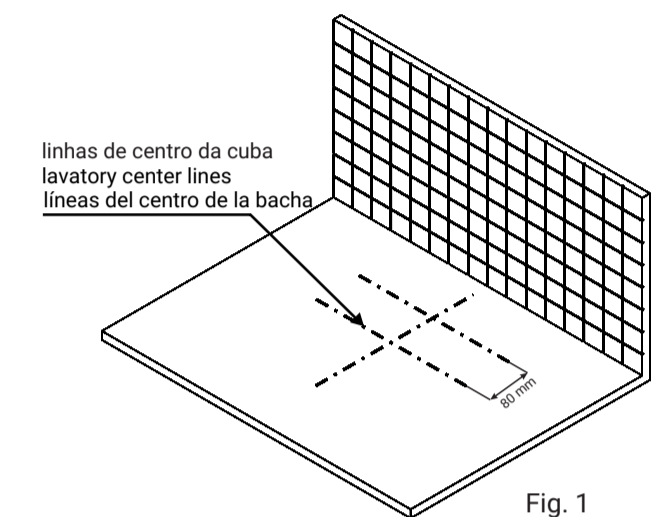

Fig. 1

- Recortar o gabarito e posicioná-lo sobre o tampo, fazendo coincidir a sua linha de corte com as linhas traçadas no tampo. (conforme fig.2). Cortar o tampo conforme gabarito.

Cut out the template and position it on the lid, matching the template's cutting line with the lines drawn on the lid. (as per fig.2). Cut the lid in accordance with the template.

Recortar la plantilla y ubicarla sobre la tapa, haciendo coincidir su línea de corte, con las líneas trazadas en la tapa. (de acuerdo a la fig.2.). Cortar la tapa de acuerdo a la plantilla.

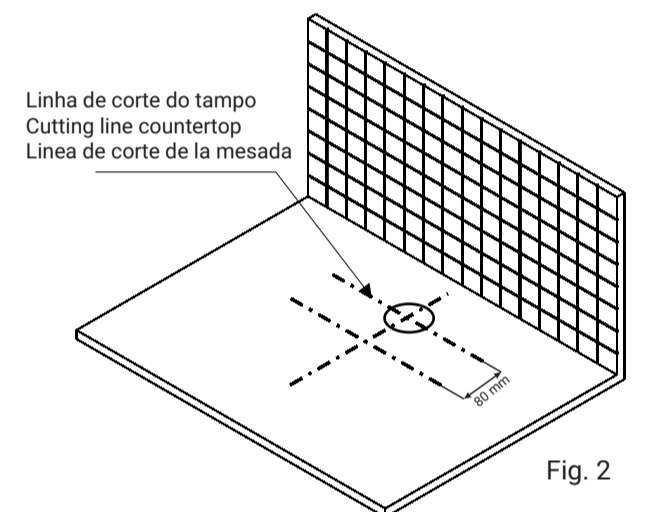
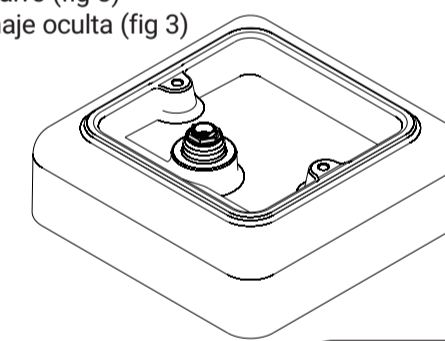

Fig. 2

- Instalar a válvula de escoamento oculta (fig 3)  
Install the hidden drain valve (fig 3)  
Instale la válvula de drenaje oculta (fig 3)



Encaixar a válvula na saída da cuba até o anel de vedação encostar no rebaixo e rosquear a porca.

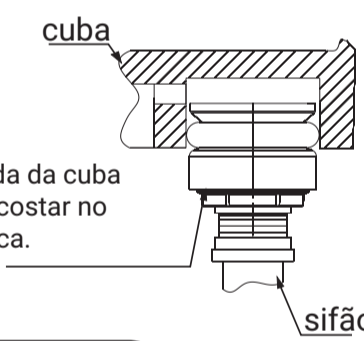

Fig. 3

ATENÇÃO: Sifão NÃO acompanha a cuba.  
ATTENTION: Siphon does NOT come with the lavatory.  
ATENCIÓN: El sifón NO viene con el lavabo.

- Aplicar adesivo silicone (não acompanha produto), em forma de cordão nas faces de contato entre a cuba e o tampo e pressioná-la contra o tampo. Importante: não substituir adesivo silicone por massa plástica.

Apply silicone (not included) on the contact faces between the sink and the cabinet top, and then gently pressure the sink downward against the cabinet top. Important: do not substitute silicone for putty.

Aplique adhesivo silicona (no acompaña el producto), en forma de cordón en las partes de contacto entre la cuba y la tapa y presiónela contra la tapa. Importante: no reemplace adhesivo silicona por masilla plástica.

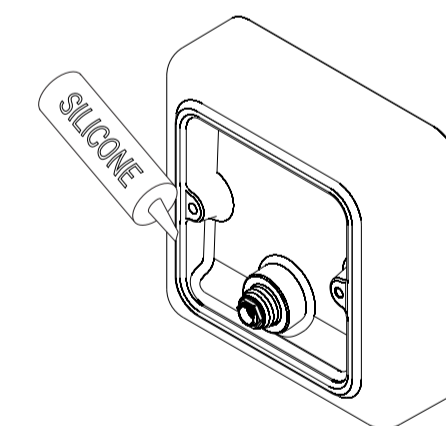

- Completar as ligações hidráulicas.  
Dica : recomendamos que a cuba só seja utilizada após a secagem de silicone indicada pelo fabricante.  
Utilizar silicone indicado para cerâmica com antimoho ou antifungo.

Finish pipe connections.  
Hint: the sink is recommended to be used only after the silicone has fully dried, according to the instructions from the product manufacturer.  
Use silicone appropriate for ceramics, with anti-mould and anti-fungus proprieties

Complete las conexiones hidráulicas.  
Pista: recomendamos que la cuba se use solamente después que se seque la silicona indicada por el fabricante.  
Utilice silicona indicada para cerámicas con anti-moho o anti-hongo.

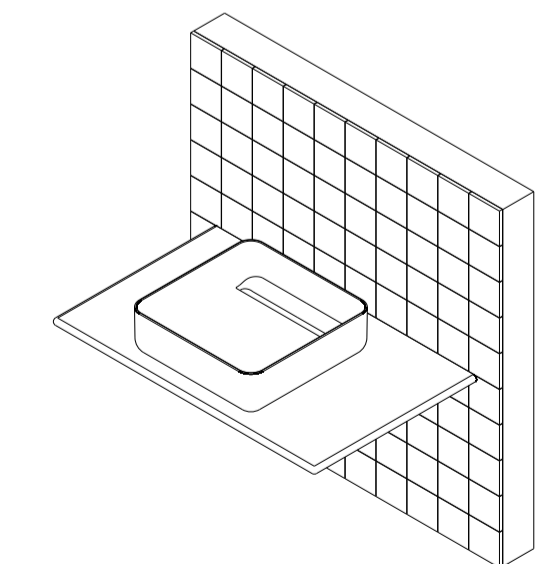

- Finalizar a montagem posicionando sobre a válvula o «Smart Block» e colocar o acabamento cerâmico.  
Finish the assembly by placing the «Smart Block» on the valve and placing the ceramic finish.  
Finalizar el montaje colocando el «Smart Block» en la válvula y colocando el acabado cerámico.

material: papel alta alvura 75g/m<sup>2</sup>  
impressão 1 x 0 - preto  
folheto fornecido dobrado

XXX - IDENTIFICAÇÃO DO FORNECEDOR  
YYYYYYYYYY - NÚMERO DO PEDIDO DE COMPRA

7800270-04/01-XXX  
YYYYYYYYYY